



STI	stucco
AKC	anthrazit

SPM	tomatdora
QPK	paprika
QPF	pfeffer
OKR	koriander

MONTAGEHINWEISE

LIEBER MONTEUR

Stöcklin Küchen bürgen seit über 80 Jahren für hochwertige Schweizer-Qualität.

Bitte halten Sie sich an die folgenden Angaben und Hinweise und legen Sie grössten Wert auf eine sorgfältige und fachgerechte Montage.

Unschlaggemässe und fehlerhafte Montage beeinträchtigen die Funktion der Küchenmöbel und können zu Sach- und Personenschäden führen.

Für solche Schäden können und werden wir als Hersteller keine Garantie übernehmen.

Beachten Sie bitte im Besonderen:

Vor Beginn der Montage

- die gelieferten Teile auf Vollständigkeit prüfen
- Zur Vermeidung von Beschädigungen die Teile auf einer weichen Unterlage (Kartonage oder Decke) abstellen
- Baufeuchtigkeit überprüfen (Zu hohe Baufeuchtigkeit kann zu Schäden an den Küchenmöbeln führen)
- Installationen überprüfen bei Sanitär- und Elektrikerarbeiten.
- Versteckte Leitungen vor Bohrarbeiten sondieren (Gas, Wasser, Strom, Heizung oder Abflüsse)
- Montagehinweise genau lesen

Während der Montage

- Schallschutzvorschriften unbedingt genau befolgen. Die Verantwortung für den das richtige Funktionieren des Schallschutzes liegt allein beim Monteur.
- Keine Manipulationen an eingebauten und mitgeliefertem Zubehör vornehmen
- Keine Manipulation an Geräten vornehmen.
- Aktuelle Detailzeichnungen, Skizzen und Montagevideos finden Sie auf unserer Homepage und sind mittels QR-Code abrufbar (siehe unten).

Um uns stetig zu verbessern und Ihren Ansprüchen gerecht zu werden, nehmen wir Ihre Erkenntnisse und Anregungen gerne entgegen unter:

info@stoecklin-kuechen.ch

Produktionstechnische Änderungen an eigenen und zugelieferten Teilen bleiben vorbehalten. Gerne verweisen wir auf unsere Homepage, dort finden Sie jederzeit die aktuelle Version dieser Anleitung.

Nun wünschen wir Ihnen viel Erfolg und gutes Gelingen!

Vielen Dank für Ihr Engagement und die sorgfältige Montage jeder Stöcklin – Küche.



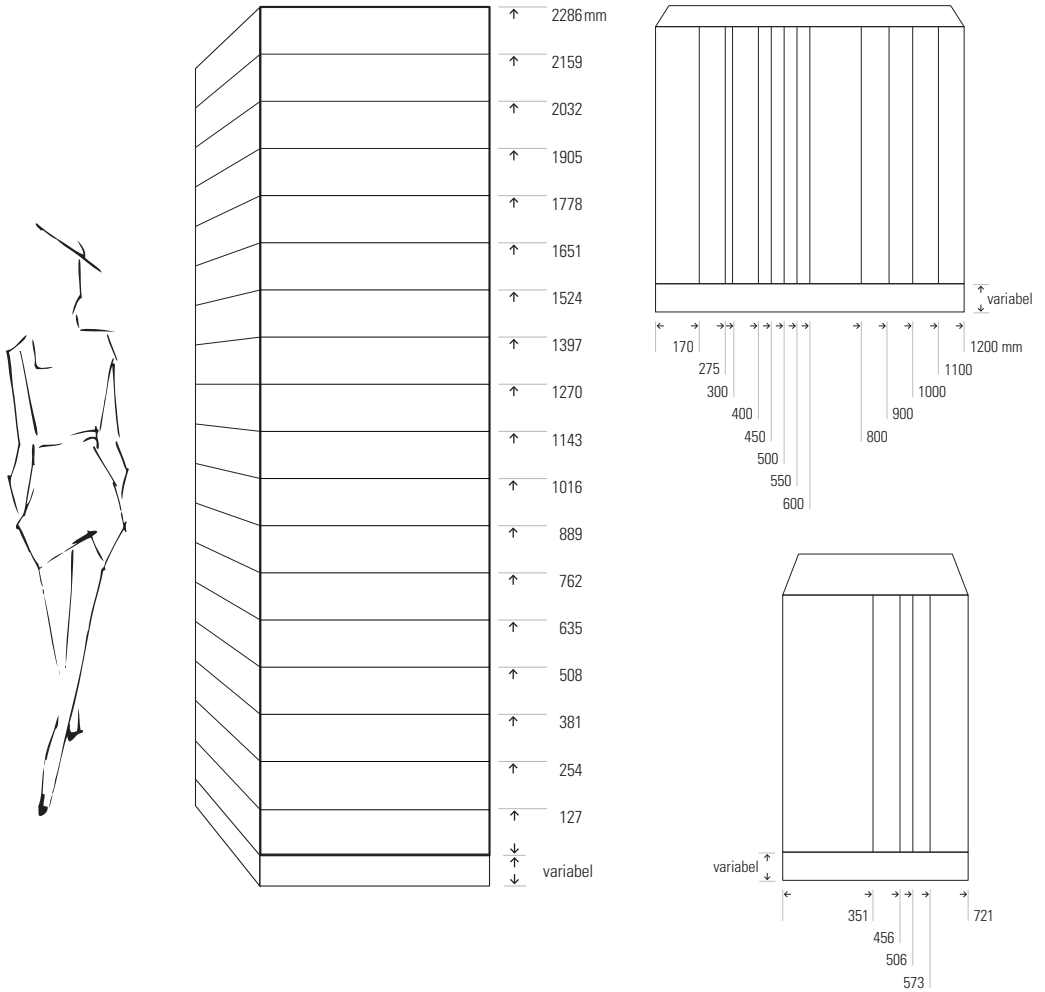

Mit dem flexiblen Mass-System von Stöcklin lassen sich praktisch alle Möbelgrößen produzieren. Basis des vielfältigen Masssystems ist die SMS-Norm (Schweizer Mass-System).

Für den Einbau von Euronormgeräten (60er Norm) wurde das Masssystem erweitert. Damit sind enorm viele Möglichkeiten für Ihre individuellen Wünsche gegeben.

Die variable Sockelhöhe erlaubt eine persönlich bevorzugte Arbeitshöhe, je nach Grösse des Benutzers.

Die Höhe der Möbel ist in Sechsteln eingeteilt (12,7cm). Dank diesem modularen Raster sind beim Austauschen eines Küchengerätes keine Anpassungen der Nische nötig.

TIEFE 33

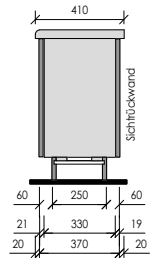
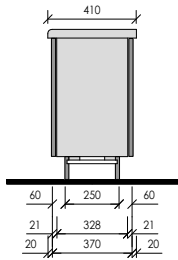
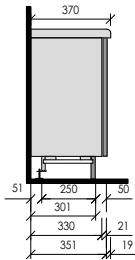

TIEFE 43

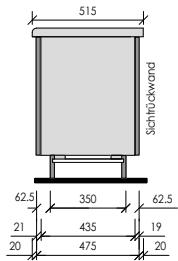
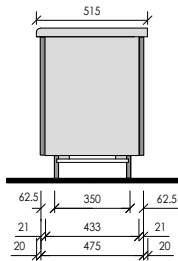
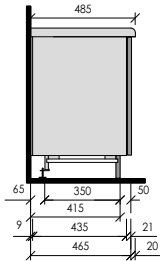

TIEFE 48

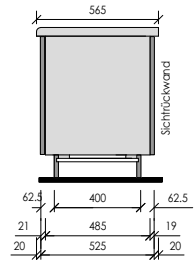
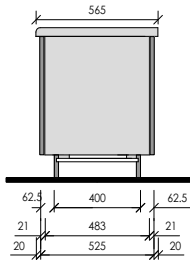
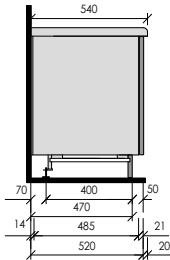

TIEFE 55

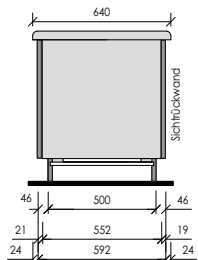
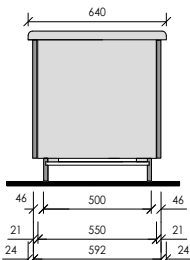
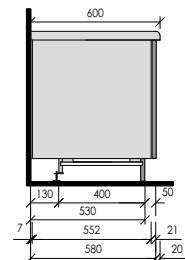

TIEFE 70

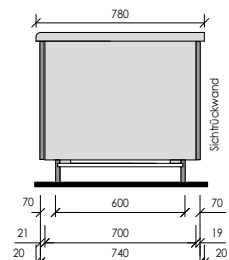
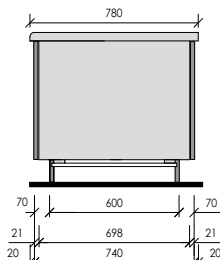
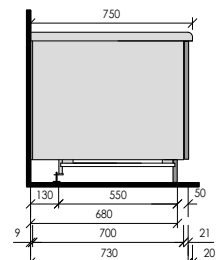

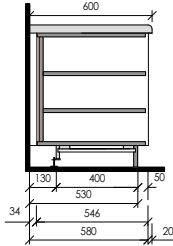

TIEFE 55

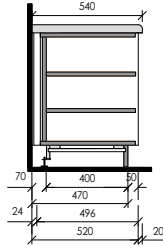

TIEFE 48

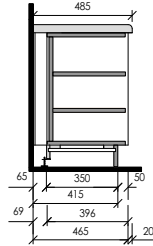

TIEFE 43

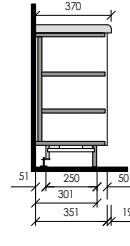

TIEFE 33

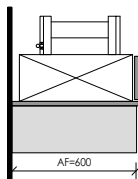
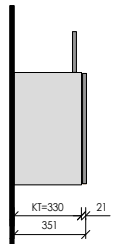
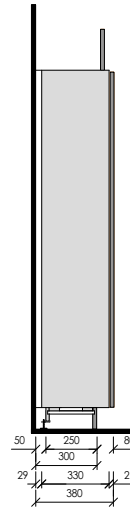
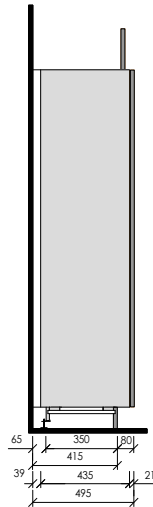
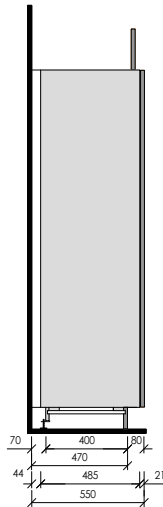
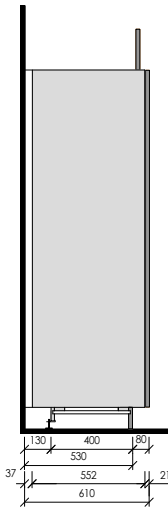

AF=600

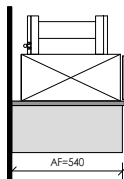

AF=540

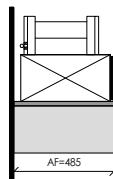

AF=485

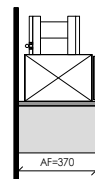

AF=370

Beispiel

U F S 2 1 . 6 2 7 5 5

U	IDENTIFIKATION	1 Buchstabe	HAUPTGRUPPE	U = Unterbau O = Oberbau H = Hochschrank A = Apparat R = Regal etc.
F		2-3 Buchstabe	Untergruppe	K = Kehrlicht T = Tablar P = Pfannen S = Schubladen etc.
S		3-4 Buchstabe	Typ	L = lose Front D = Doppeltüren B = Blind V = Vorstehend etc.
2		1 Ziffer	Anzahl Fronten	
1		2-3 Ziffer	Spezifikation	
.				
6	MASSE	Höhe	Höhen-Nennmass SMS Norm	
2		Breite	Breiten-Nennmass	
7				
5		Tiefe	Tiefen-Nennmass	
5				

Um die Verteilung auf den Baustellen zu vereinfachen, sind alle Möbel und Bestandteile etikettiert. Die Etiketten werden auf der Rückseite der Möbel, Sockel oder Deckenblenden aufgeklebt.

Etiketten auf Möbel, Bestandteile und Zubehör: Artikelnummer, Masse, Farbe,

Auftrag	210260
<hr/>	
Debitorennamen	Rindlerbach AG An der Stube Obere Spychermatt 12 6271 Stans Schweiz
Externe Referenz	23.7589/DAHLIASTR. 8/EG
<hr/>	
Warenausgangsdatum	28.03.2024
Programm	Topas+
Farbe	UGRG Graphitgrau
UKA1.64555	
Höhe x breite x tiefe	762 mm x 450 mm x 552 mm
	
<hr/>	
	Route ERP 6010_6020_6040_8010_8050_8080_9000
FL-14724	STÖCKLIN

Auftrag	211072
<hr/>	
Debitorennamen	Obere Spychermatt 12 An der Stube Rindlerbach AG 1000 Fribourg Schweiz
Externe Referenz	BROWNELL - LOT 04, BELMONT
<hr/>	
Warenausgangsdatum	29.02.2024
Programm	Topas +
Farbe	UGRG Graphitgrau
AP1.33055	
Höhe x breite x tiefe	508 mm x 293 mm x 430 mm
	
<hr/>	
	Route ERP 6010_6020_6040_8010_8050_8080_9000
FL-13742	STÖCKLIN

Diese Angaben sind auf Auftragsbestätigung und Lieferschein ersichtlich.

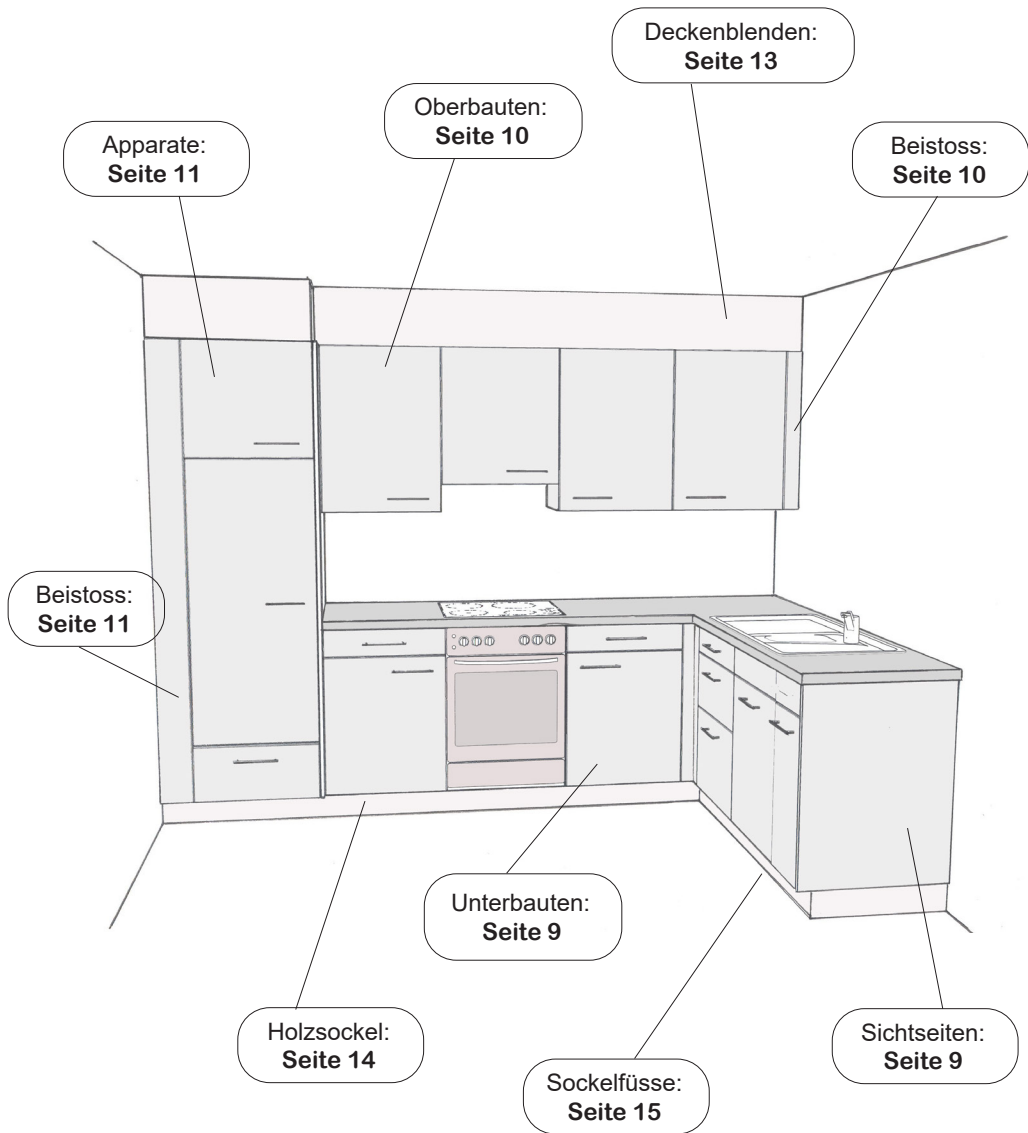

Unterbauten werden grundsätzlich mit Wand und Sockel verschraubt.

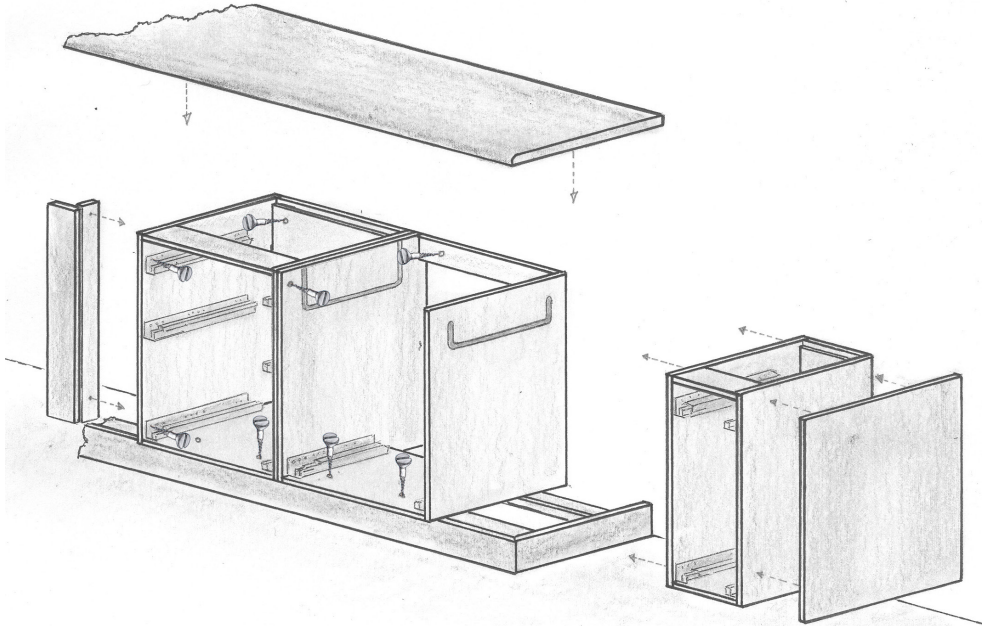

Schraubenverbindungen der Beistösse müssen nach der Montage zugänglich sein.

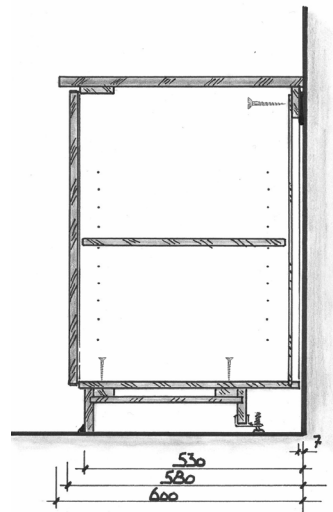

Bei Arbeitsflächen von 600mm Tiefe und einem Vorsprung von 20mm muss der Korpus 7mm vor der Wand montiert werden.

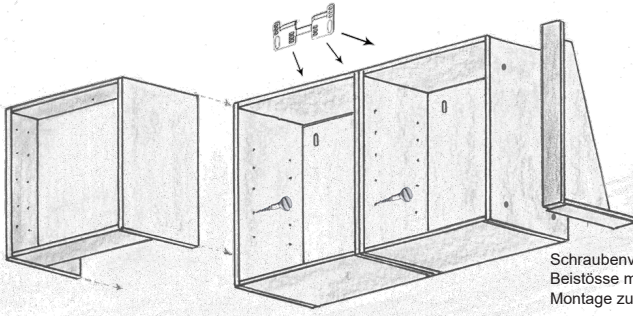

Schraubenverbindungen der Beistöße müssen nach der Montage zugänglich sein.

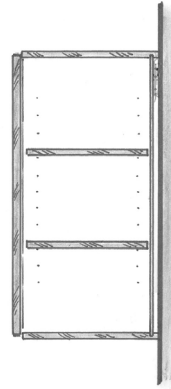

Oberbau Aufhängung mit Aufhängesystem

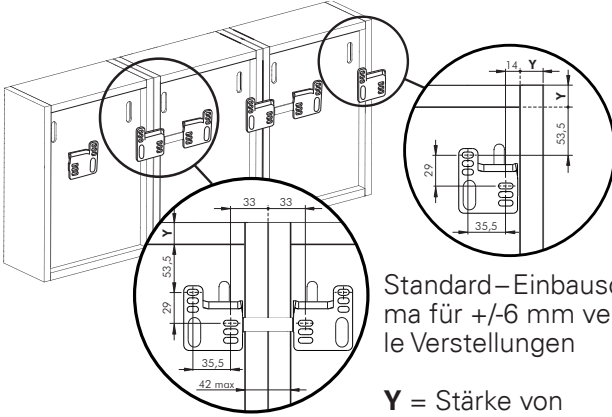

Standard-Einbauschema für +/-6 mm vertikale Verstellungen

Y = Stärke von Seitenwand- und Korpusdeckel

Sicherungsfixierschraube Ø 3.5x20

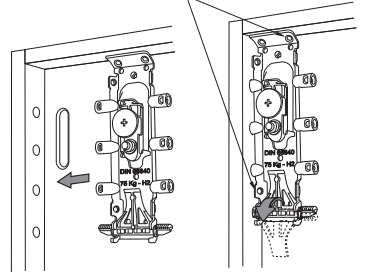

Einbausituation & Verstellmöglichkeiten

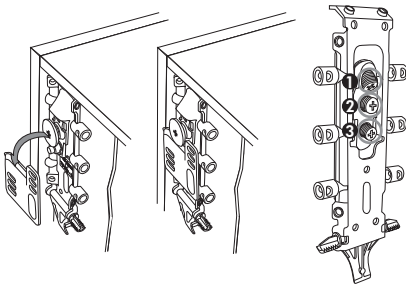

1 Vertikale Verstellung 13 mm

2 Horizontale Verstellung 12 mm

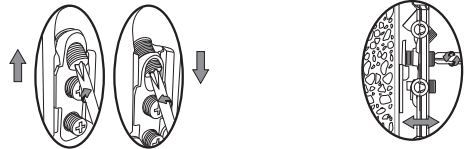

3 Aushängesicherung

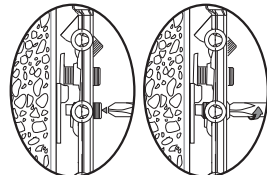

Abdeckkappe einsetzen

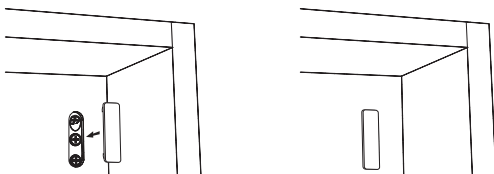

Apparate: Zusammenbau der verschiedenen Möbel, Sichtseiten, Blindseiten etc.

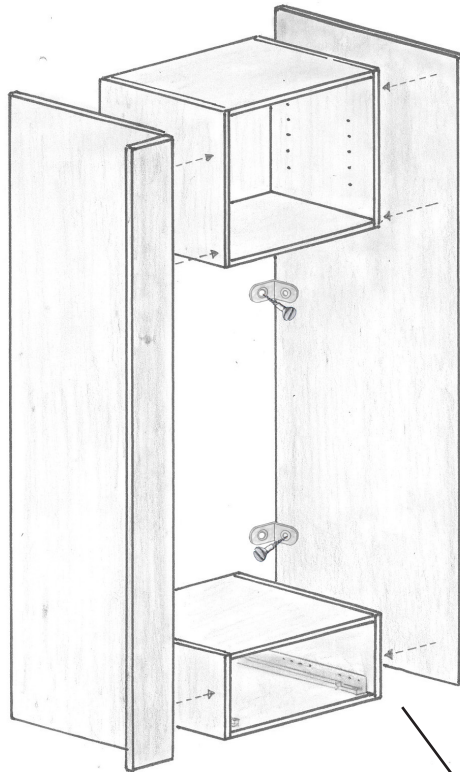

Um mehr Luft zwischen Apparate und Sichtseiten zu haben, verwenden Sie die selbstklebenden Distanzstreifen (Als Option bestellbar: ZDSSR)

Hochschrank: Hochschränke werden nach Bedarf mit Montageleisten, Winkel oder TopRoc (6x120) an Wand montiert.



Achtung: Beachten Sie immer die Montage-Anleitungen der Hersteller. Kühlschränke und Backöfen müssen immer gut belüftet werden. Lüftungsgitter im Sockel und Deckenblende verwenden. Grösse nach Herstellerangaben.

Rücksprung 24mm von der Korpus Vorderkante.

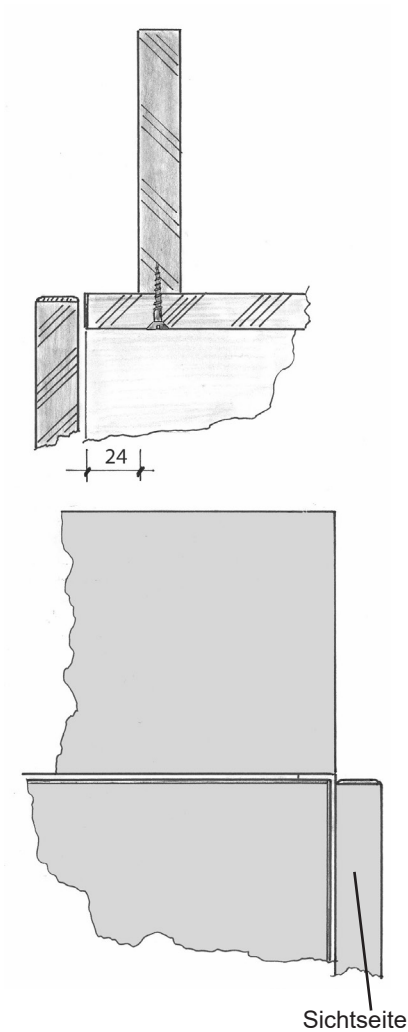

Deckenblende-Retoure ist Korpusbündig

Montage Leiste an der Deckenblende und am Korpus angeschraubt

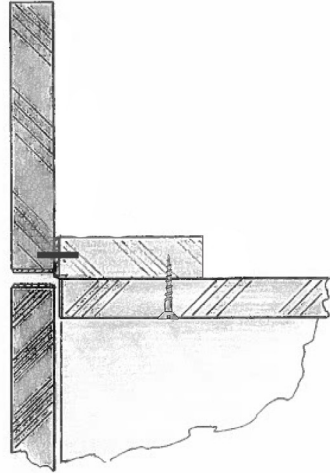

Deckenblende-Retoure ist mit der Sichtseite bündig gesetzt.

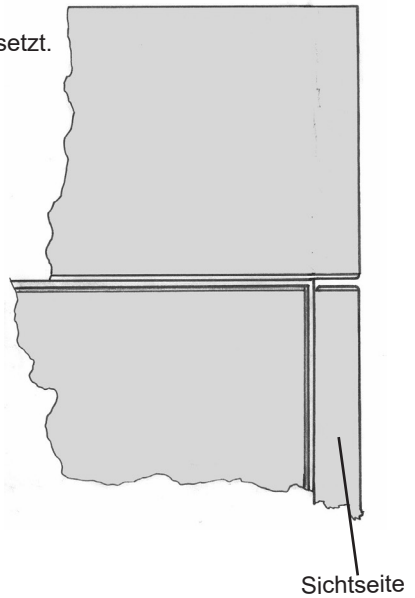

Die Holzsockel sind als Erstes ins Blei zu setzen.

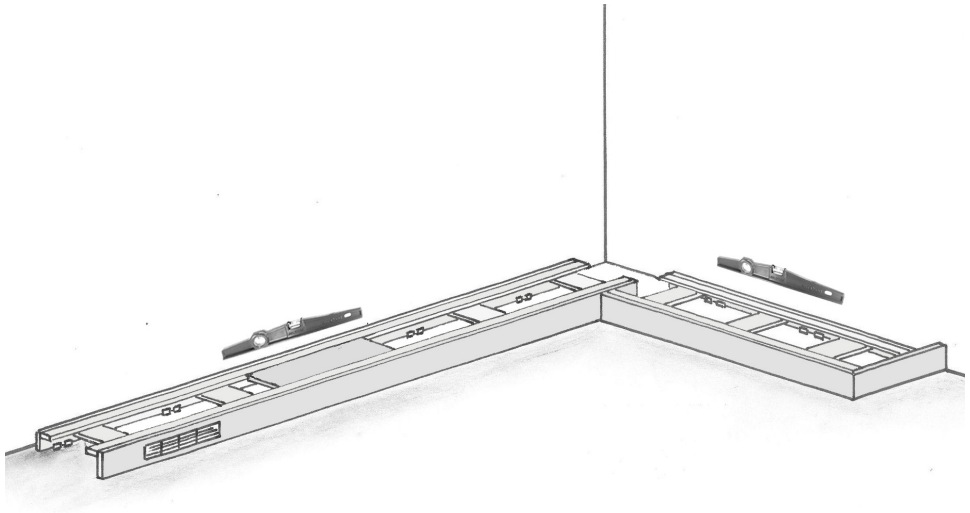

Apparatbrett: Apparatbretter für Einbaugeräte werden lose mitgeliefert und müssen selber positioniert werden.



Achtung: Auf Böden mit Bodenheizung den Sockel nur kleben. Silikonfuge als Anschluss an Bodenbelag bauseits.

Der Sockelfuss hat 4 Dübel die durch Bohrungen in der Unterseite des Bodens verankert werden.
 Die Möbel sind vorgebohrt und die Sockelfüße sind auf der Baustelle zu montieren.
 Im Bereich der hinteren Sockel sind die Möbel-Böden durchgebohrt, damit die Sockel von der Innenseite justiert werden können.

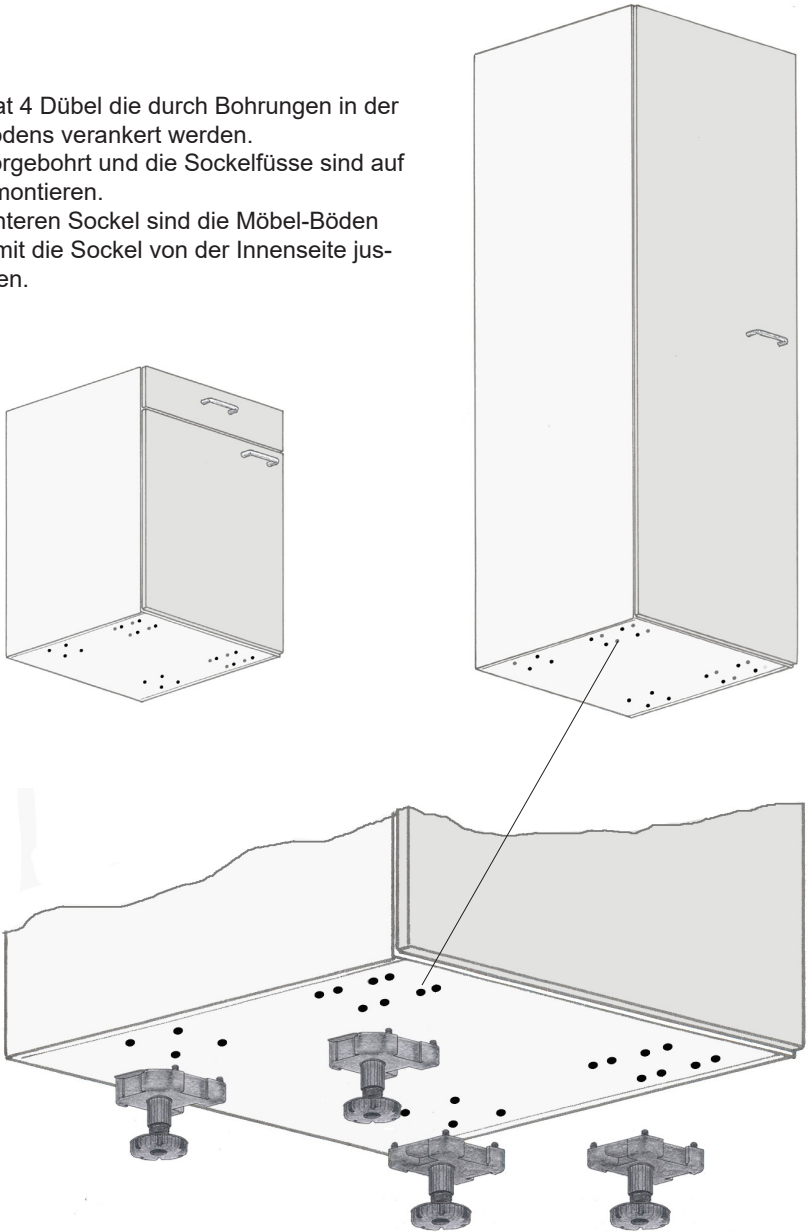

Achtung: Die Sockelfüße können vorne in 2 Positionen montiert werden.
 Unterbau => vorderen Bohrungen Hochschrank => hintere Bohrung

Unterbauten

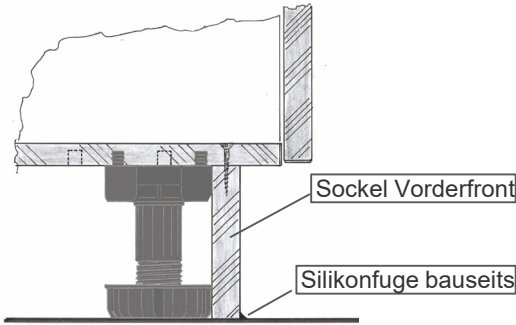

Hochschränke: Variante „SMS-Norm“

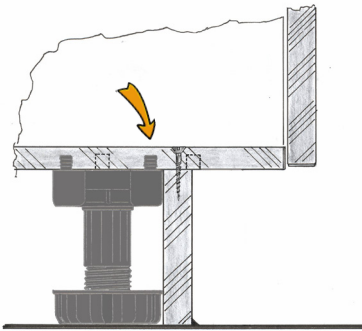

Unterbau ist gegenüber Hochschrank um 20mm zurückversetzt

Hochschränke: Variante „Euronorm“

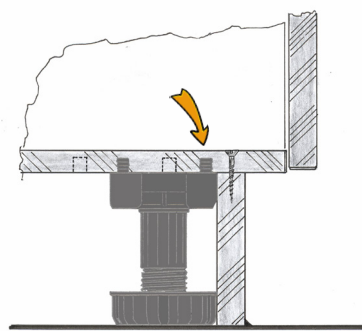

Unterbau und Hochschrank auf gleicher Flucht

Montage Frontbündig: Unterbauten und Hochschränke

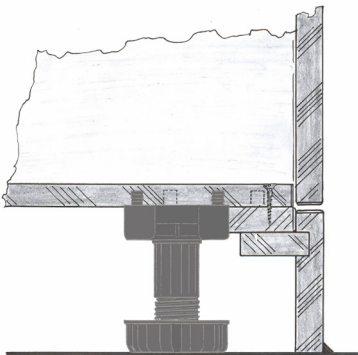

Achtung: Bei frontbündiger Montage ist der Sockel bei Hochschränken und Unterbauten auf der hinteren Position zu montieren.

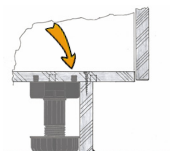

Sockel-Retoure-Montage mit Sichtseite

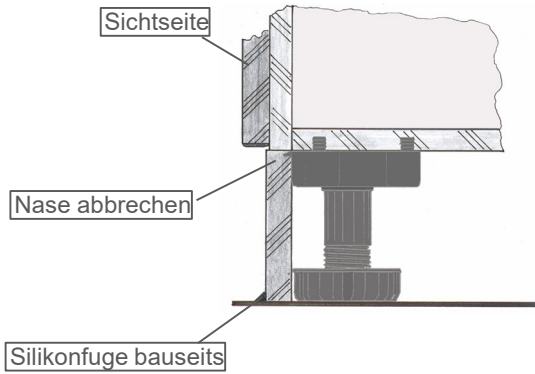

Sockel-Retour-Montage bei direktbelegten Korpusseiten

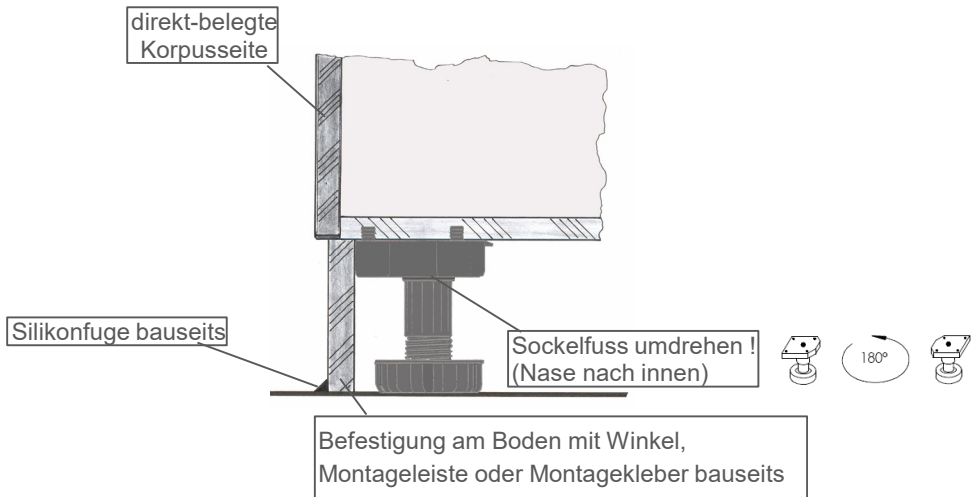

Sämtliche Beschläge sind zur Selbstmontage beige-packt.

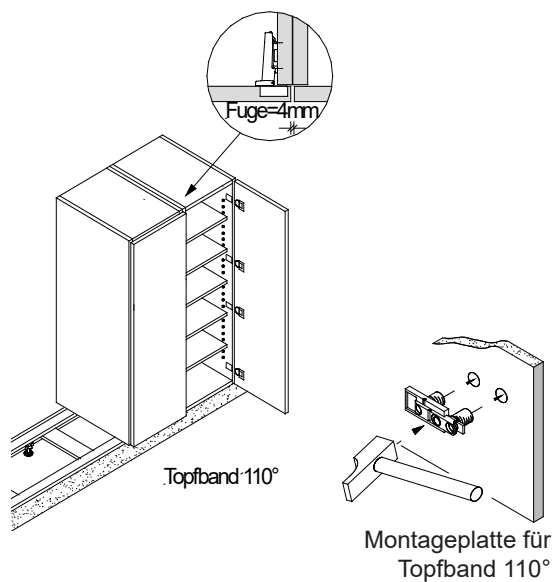
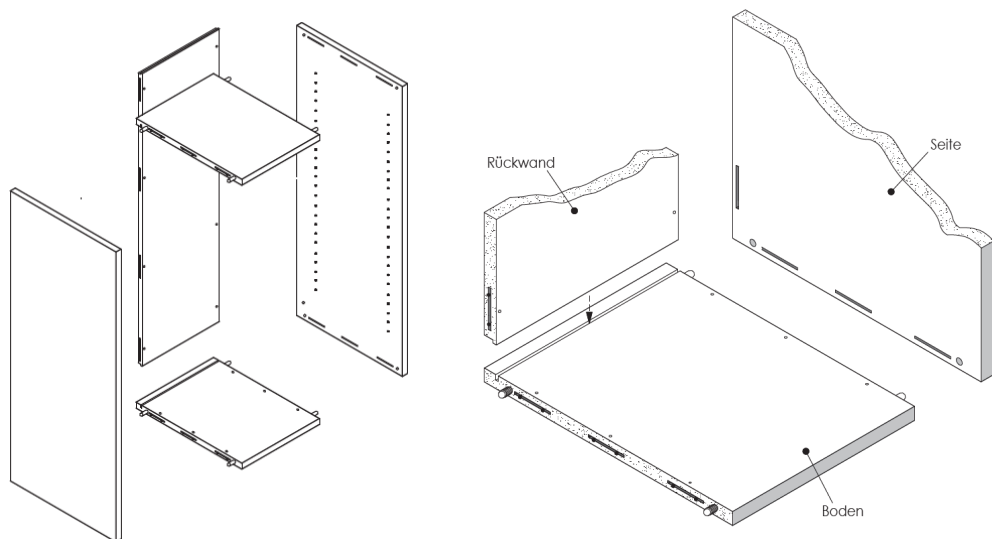

Clamex



Montageplatte

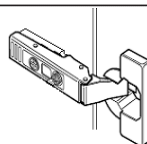

Topfband Blum 110°

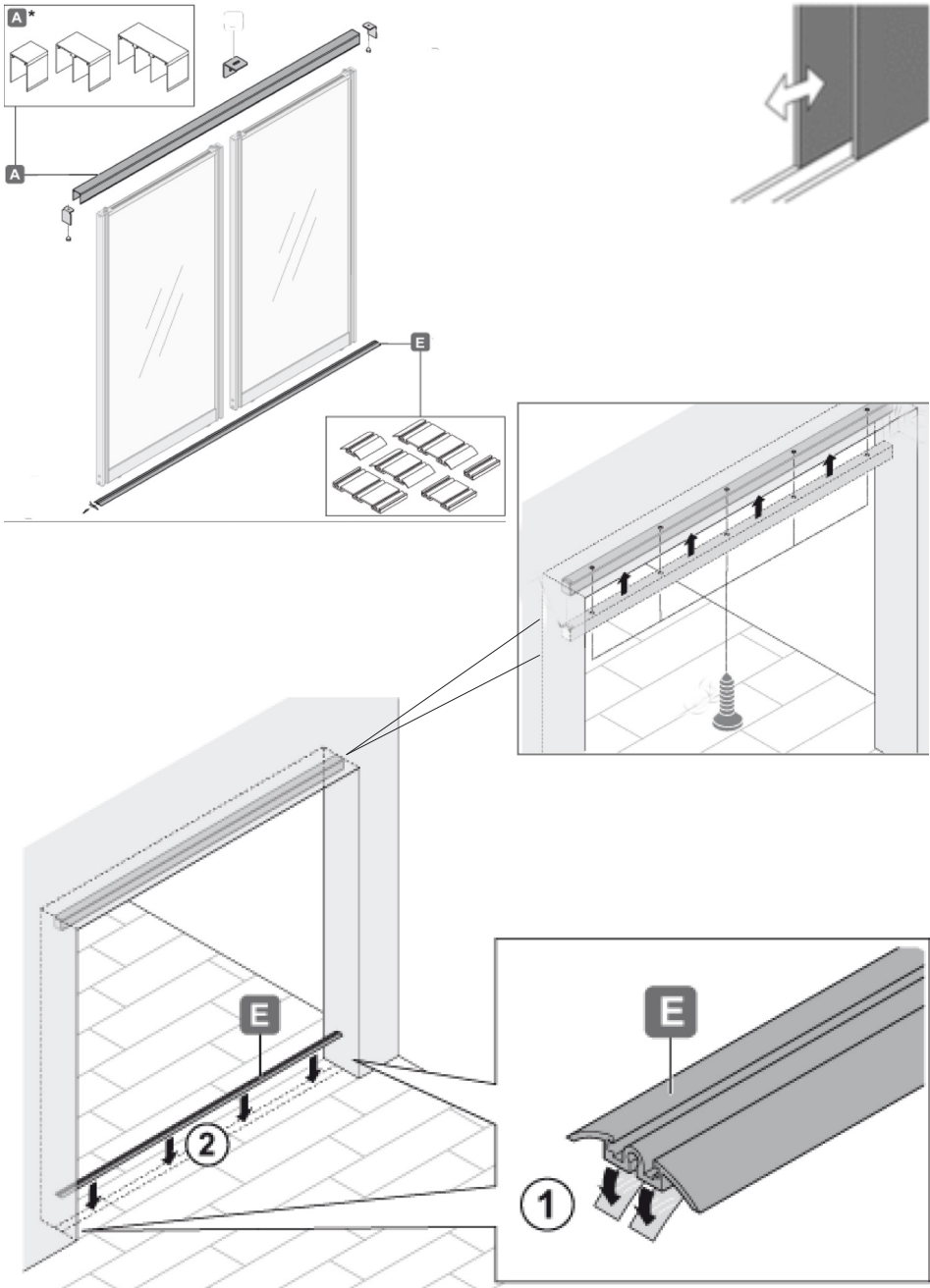

Bei Möbeln mit festen Blindstücken, wie zum Beispiel den Kehrriechen und Rechaud-Elementen.

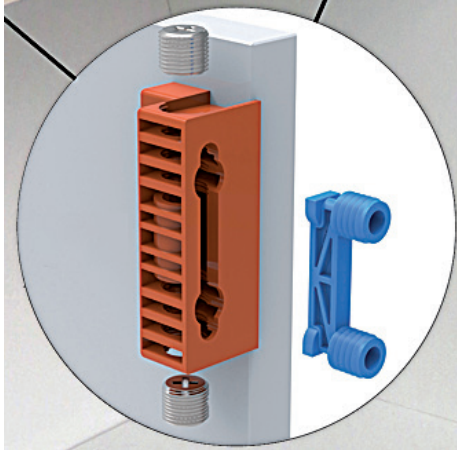

Mit Aushängesicherheit

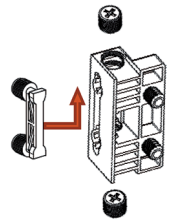

Die Demontage der Blende und die Verstellbarkeit der Höhe ist ohne Abmontieren der Abdeckung möglich.

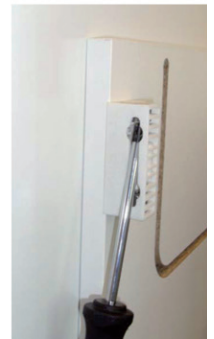

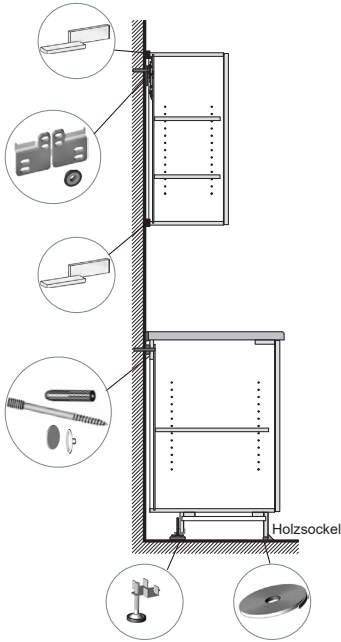
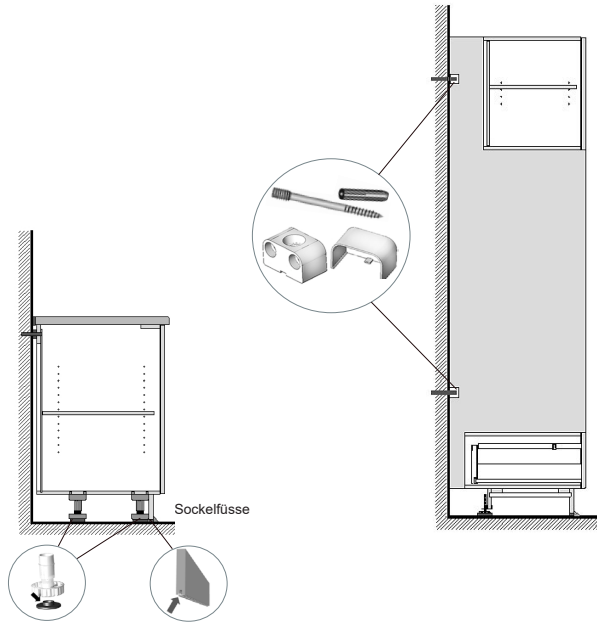
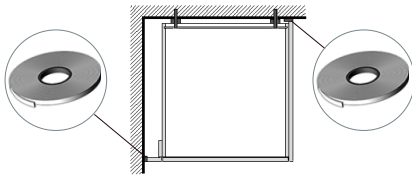
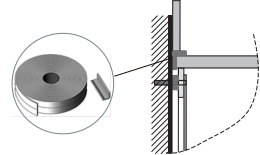
Oberbau / Unterbau**Hochschrank / Apparate****Beistoss / Sichtseite****Arbeitsflächenbefestigung**

Aufhängeplatte doppelt zum Abbrechen mit Gummy-Unterlage und Gummy-Tülle.



Schallschutzdübel, Schallschutzdistanzschraube mit Abdeckkappe.



Gummi Abschnitt für Oberbau. (Seite, Deckel und Boden).



Distanzschrauben-Halter



Abdeckkappe zu Distanzschrauben-Halter



Stellfüße mit Gummiauflager für Holzsockel. Vormontiert.



Aufsteck Auflage für Sockelfüße



Schallschutzdistanzband für Beistoss und Sichtseite. PE-Band selbstklebend weiss.



Schallschutzdistanzband für Holzsockel. Gummi-Band selbstklebend weiss. Vormontiert



Schallschutzdistanzband für Arbeitsfläche PE-Kantenband selbstklebend weiss

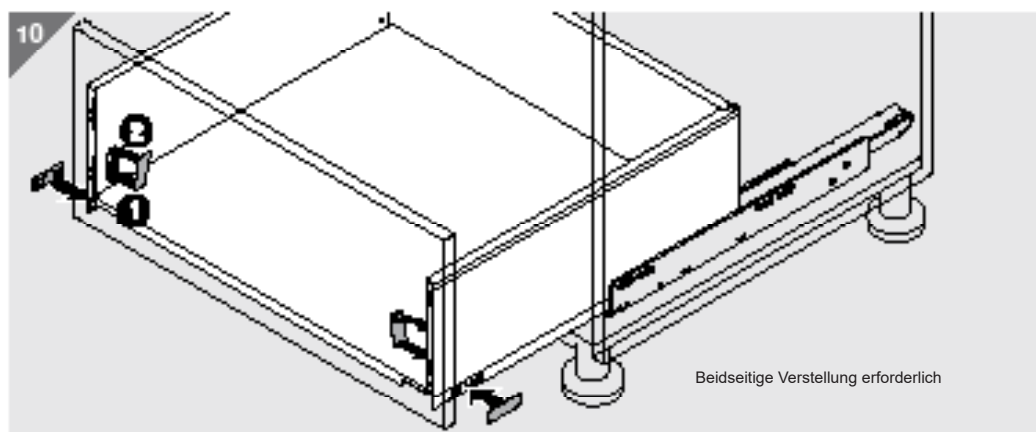
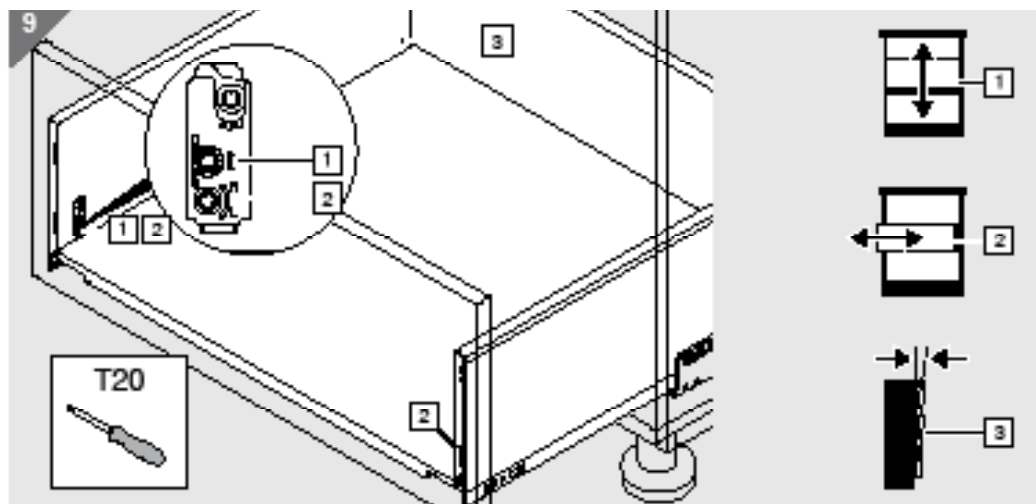

Demontage

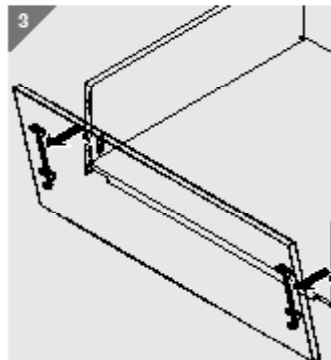
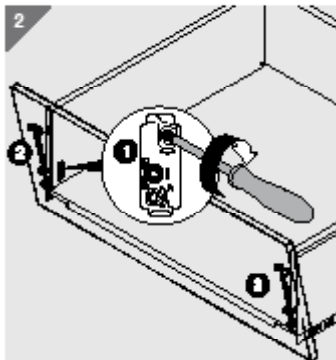
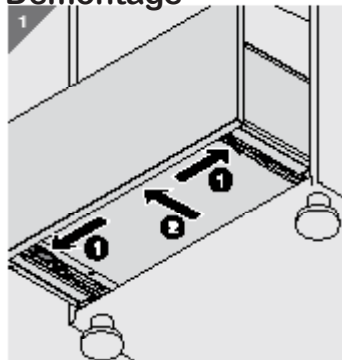

Tiefeneinstellung

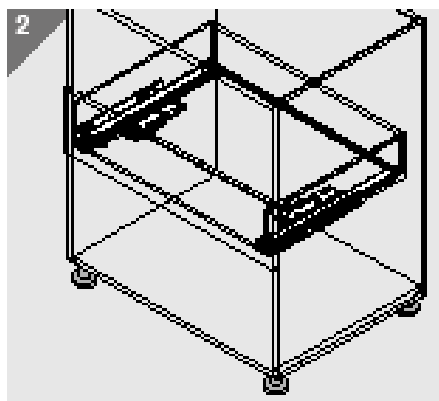
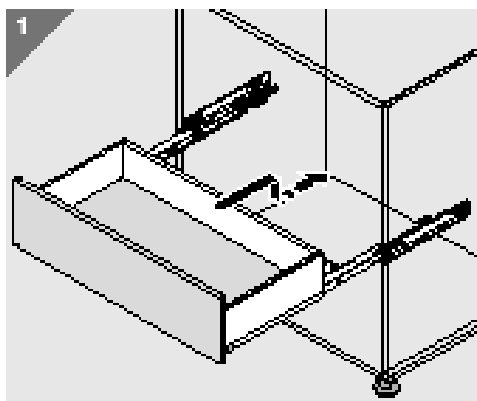
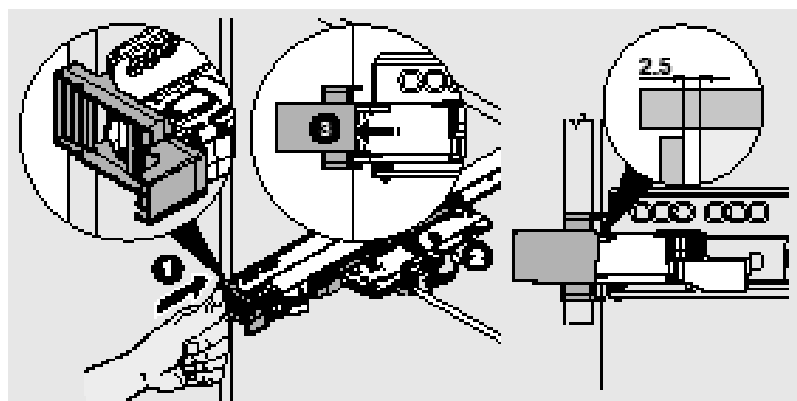
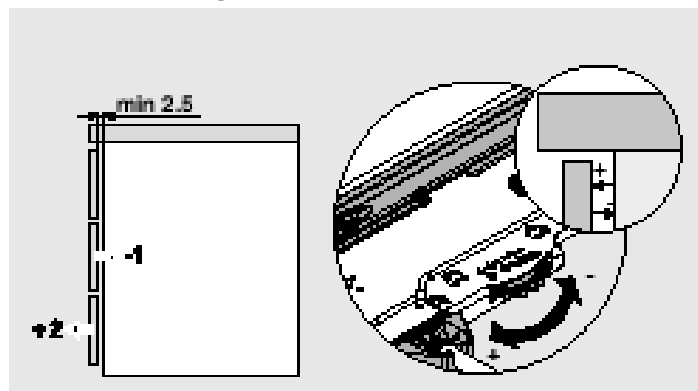

Einstellungen

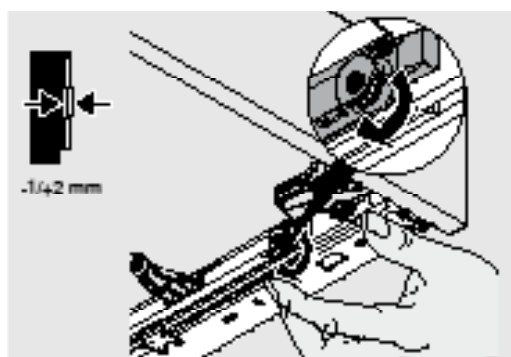
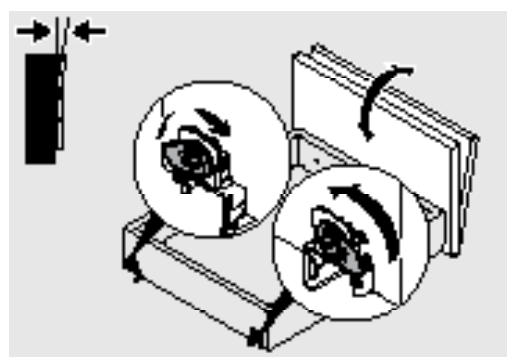
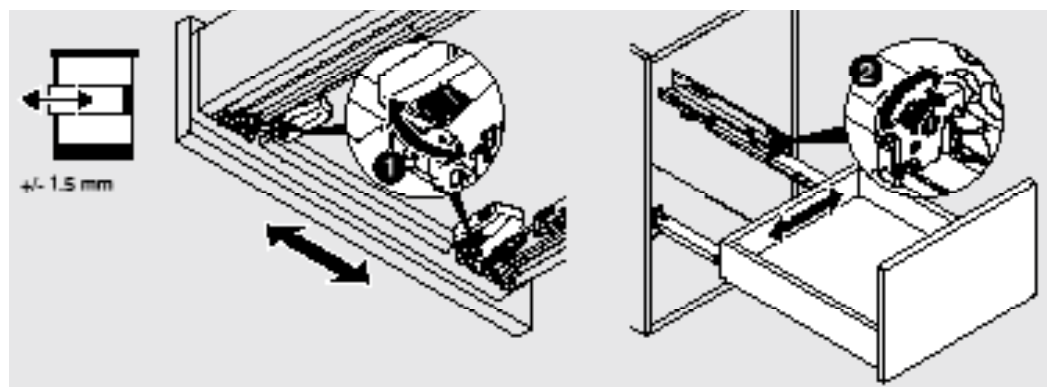
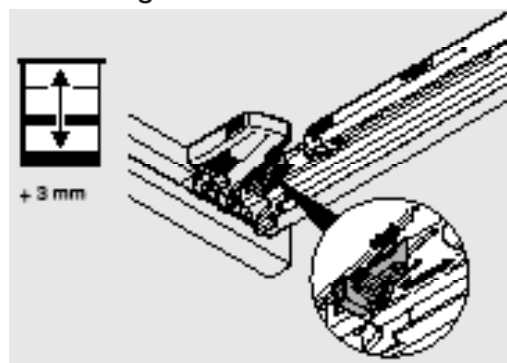

TOPFBÄNDER

Einstellung

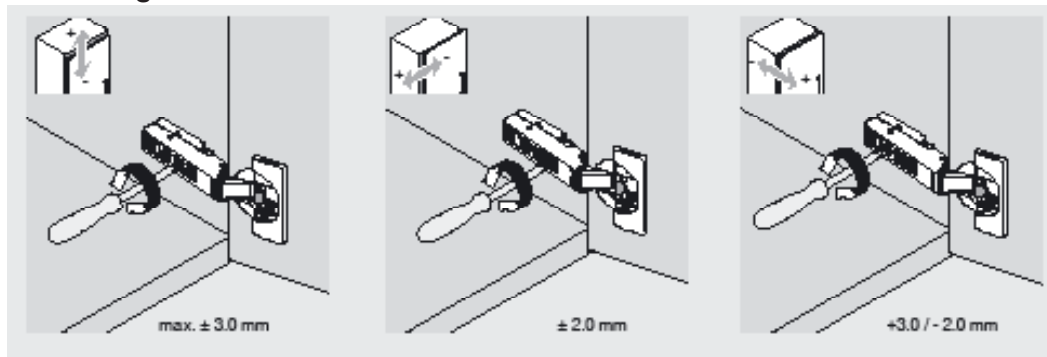

Deaktivierung einer Blumotion bei kleinen oder leichten Fronten

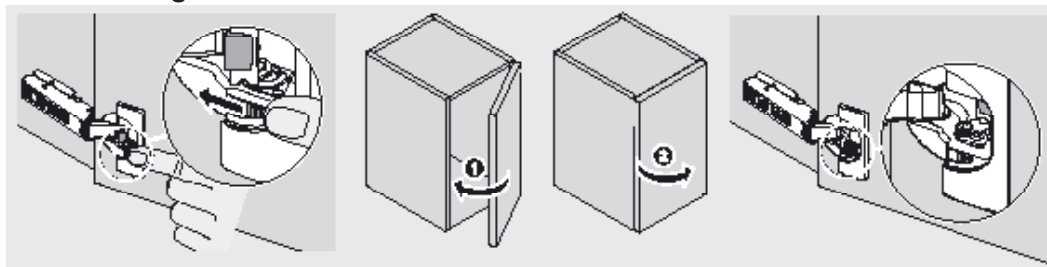

Aktivierung einer Blumotion

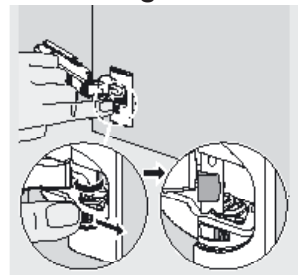

SICHTROLLENBÄNDER

Montage

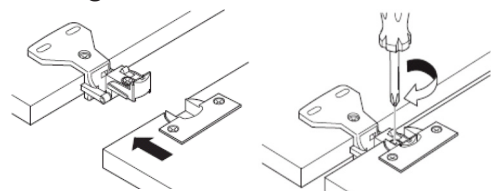

Demontage

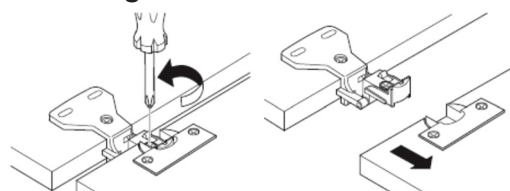

Netzgerät: Bodenmontage

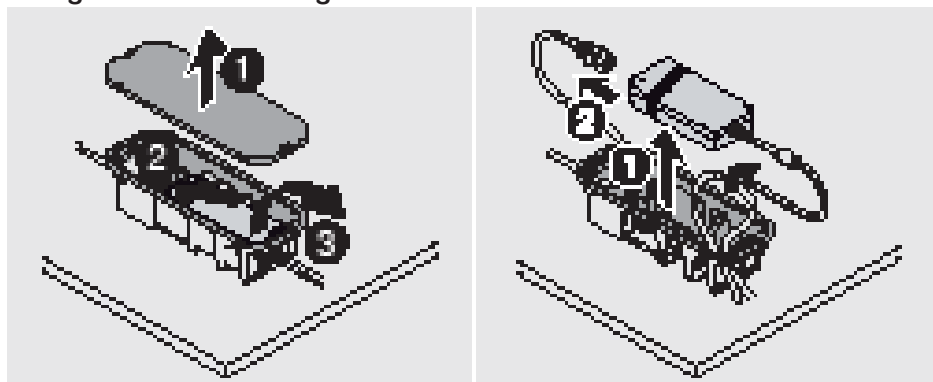

Netzgerät: Wandmontage

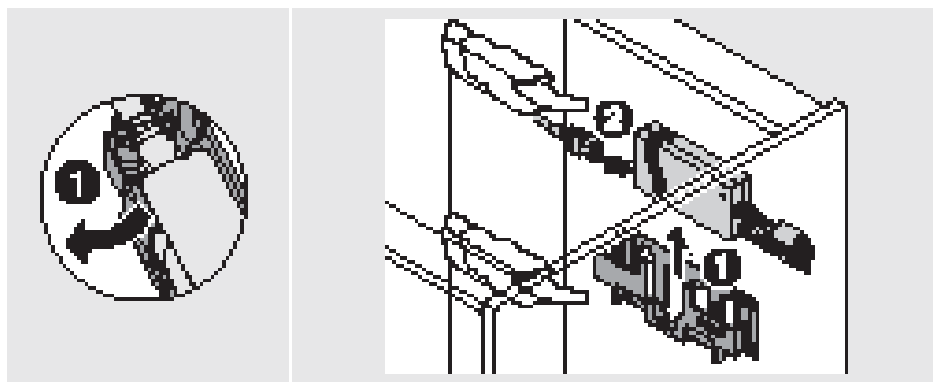

Demontage Verbindungsknoten

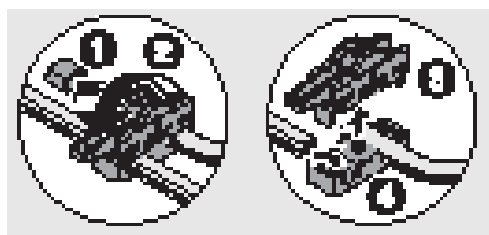

Antriebseinheit: Demontage

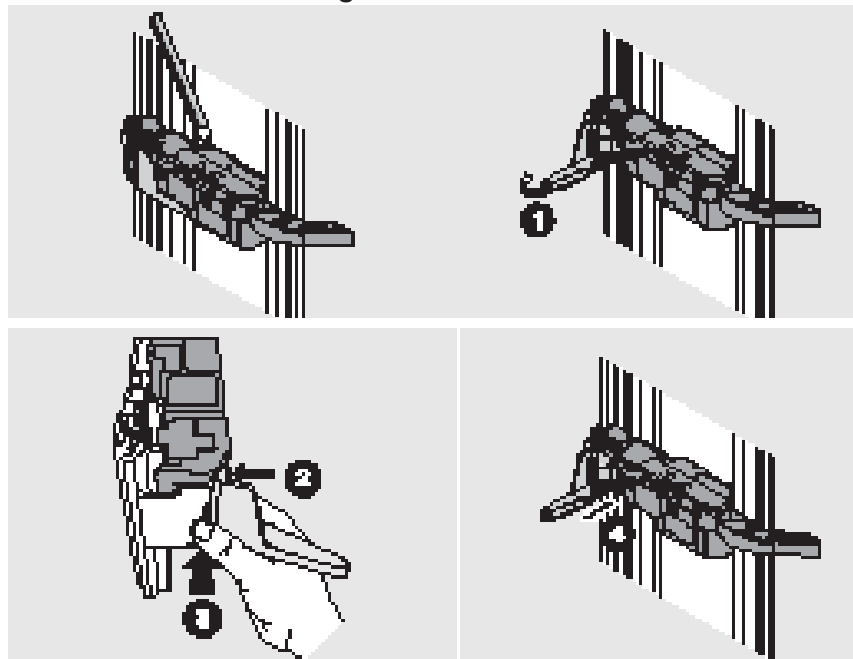

Antriebseinheit: Montage

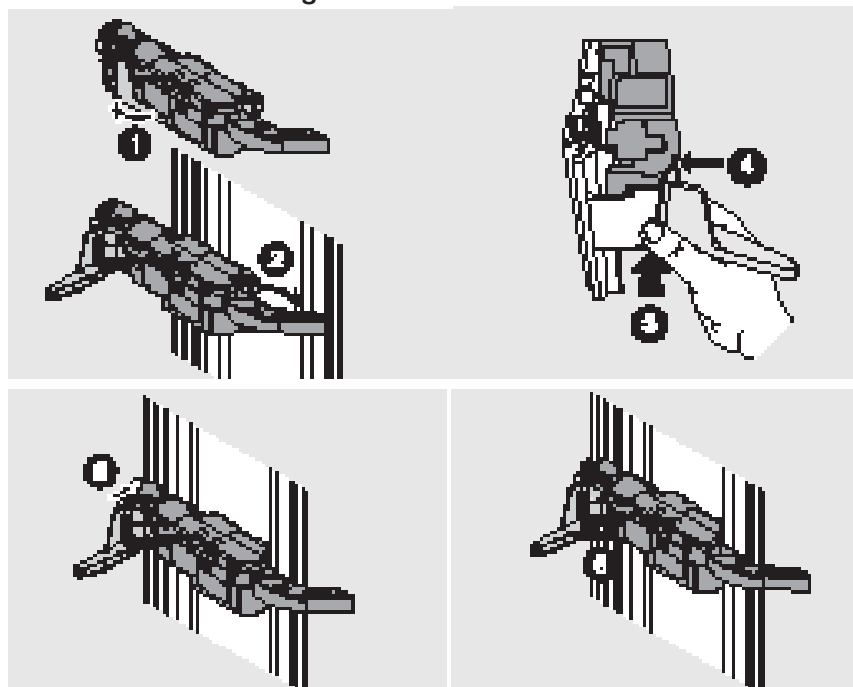

Demontage

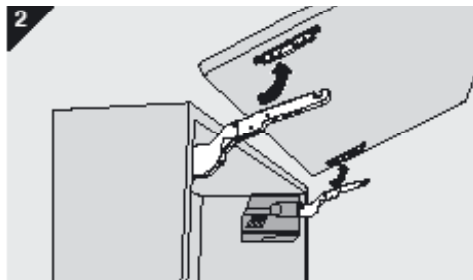
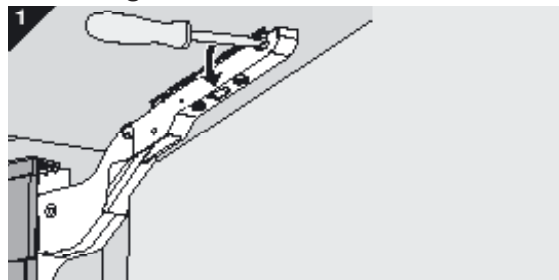

Einstellungen

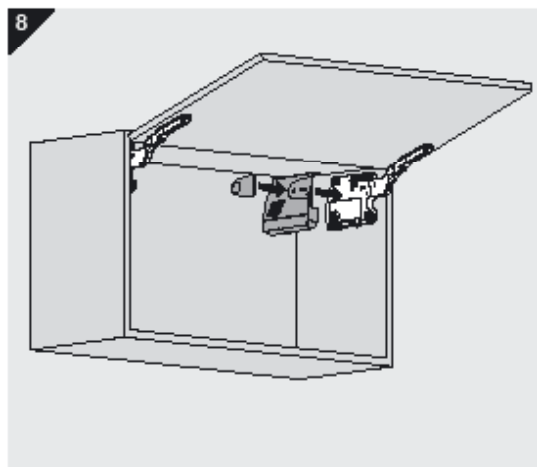
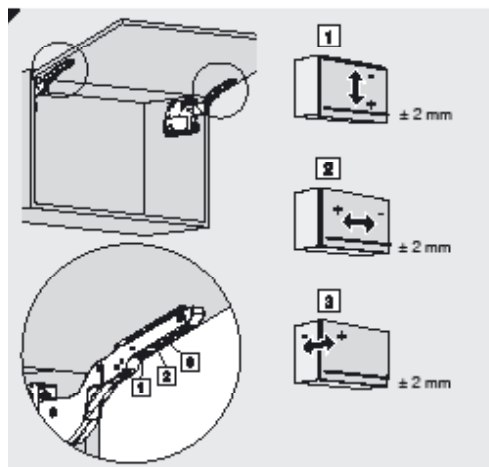
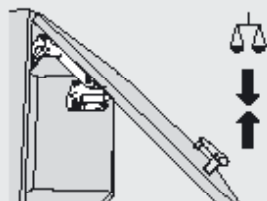
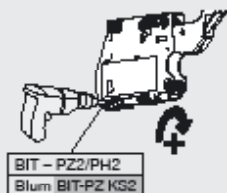
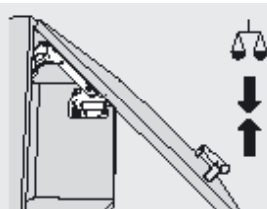
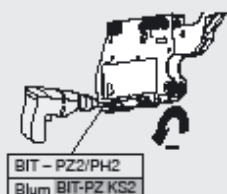
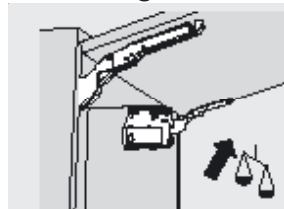

Demontage

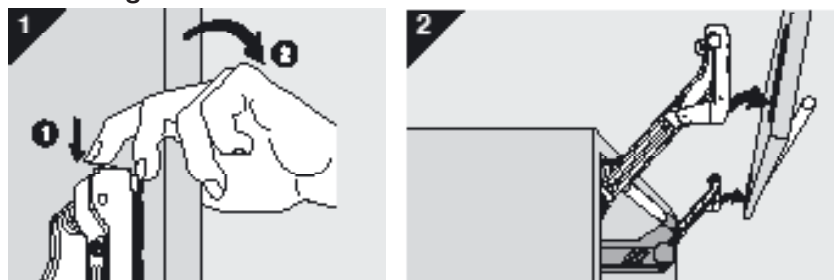

Einstellungen

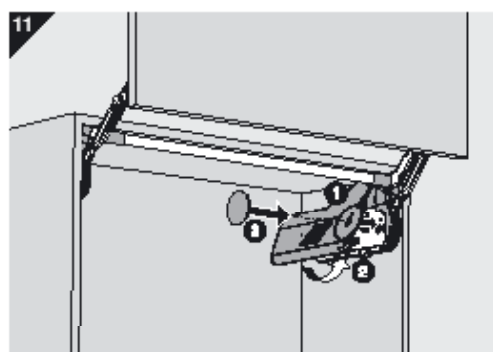
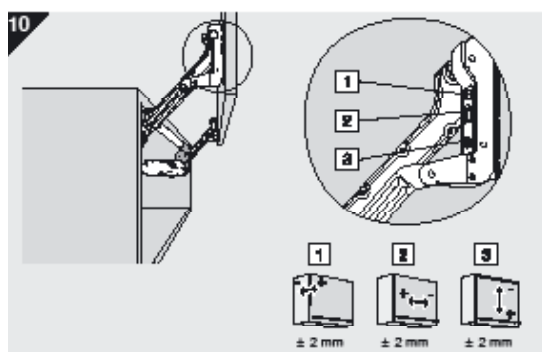
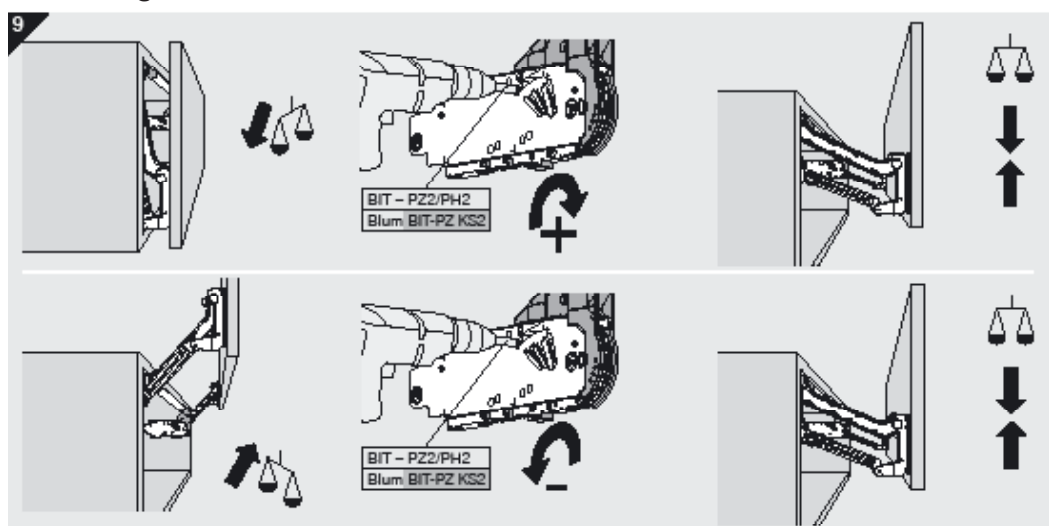

Demontage

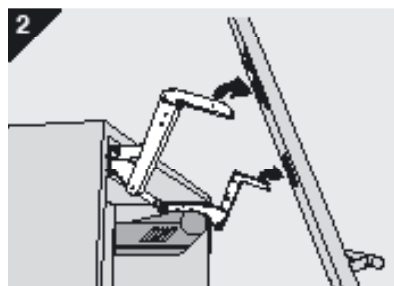
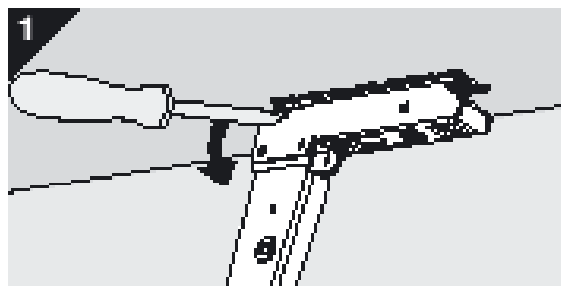

Einstellungen

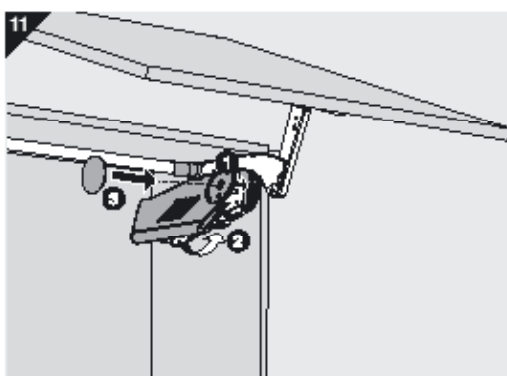
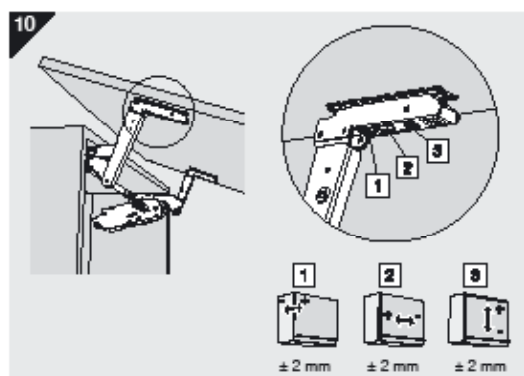
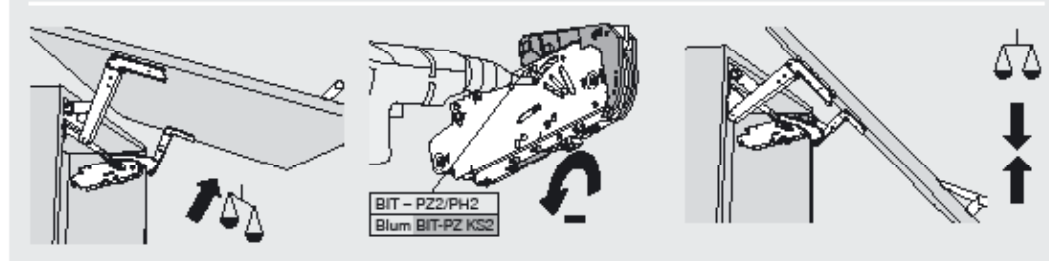
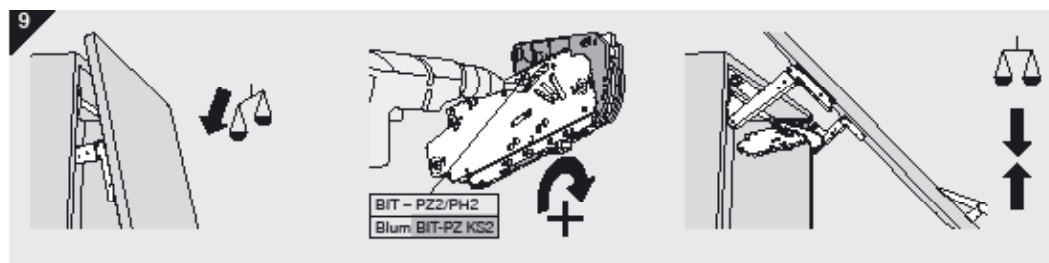

Demontage

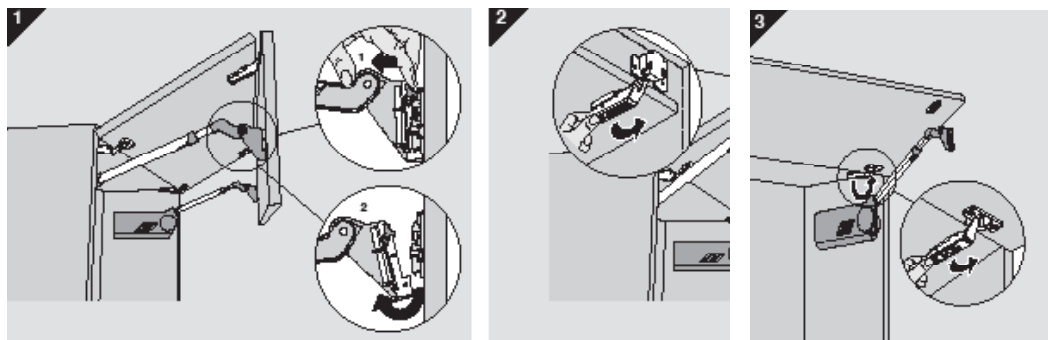

Einstellungen

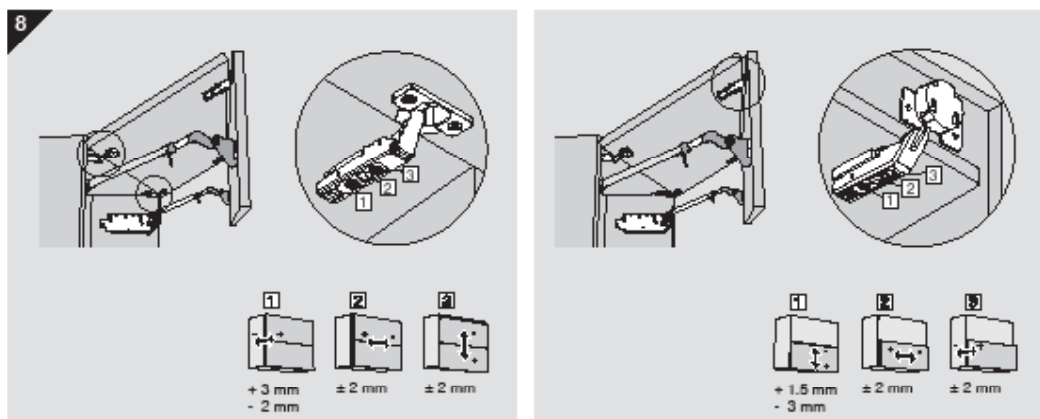
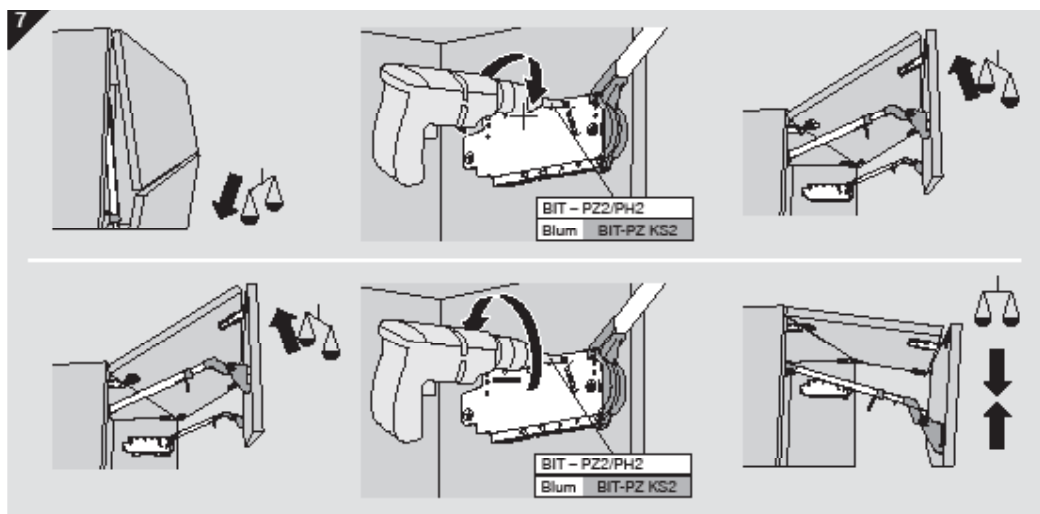

STÖCKLIN
Küchen Möbel AG

Weidenring 31
CH-4147 Aesch

Tel +41 (0)61 756 92 00

info@stoecklin-kuechen.ch
www.stoecklin-kuechen.ch